



ALPHA TITANIUMline

ÖNJÁRÓ PERMETEZŐGÉP



HARDI – Your Crop Care Partner



4200 / 5100 l



DELTA FORCE 24-39 m
TWIN FORCE 18-36 m
ALU 24-44 m

ALPHA *TITANIUM*line



További információért látogasson el a következő weboldalra:
alpha.hardi.com

Intelligens kapacitás

Könnyű, mozgékony és könnyen irányítható, mégis fajlagosan páratlan munkateljesítményre képes

Az ALPHA TITANIUM line minden permetezési feladatra felkészült

Ez az önjáró permetezőgép a kapacitás és a teljesítmény szempontjából került optimalizálásra, megfizethető áron. Számos intelligens funkció és felszereltség, mint például az automatikus szórókeret magasságszabályozás, a nyomtáv szélesség beállítása és a légrugós felfüggesztés garantálja a kijuttatás pontosságát és sebességét. Mindent az EvoCab kényelméből vezérelhet. A legmodernebb belső térrel, kiváló kilátással és intuitív kezelőfelülettel rendelkező fülkét a kényelmet, a termelékenységet és a biztonságot szem előtt tartva tervezték. A fülke kiváló levegőminőségétől kezdve az átlagosnál alacsonyabb üzemanyag- és vegyszerfogyasztásig elkötelezetten védjük a gazdálkodót és a környezetet.

Teljes kontroll a kezelőfülkéből

Minden funkció teljes mértékben a fülkéből vezérelhető ezzel is hangsúlyozva az optimalizáltság szintjét, mivel a kezelő közvetlenül a fülkéből vezérel minden permetezési és hidraulikai funkciót a jobb kezénél található SprayCenter segítségével.

Kezelői biztonság

Az ALPHA TITANIUM line kezelőfülkéjét „3 oszlopos koncepcióval” fejlesztették ki, hogy a vezetőnek minden irányba optimális kilátást biztosítson. Több mint 335°-os akadálytalan kilátást biztosít, miközben a 4-es kategóriájú fülke szabványnak köszönhetően a legnagyobb biztonságot garantálja.

Kényelem és rugalmasság

A teljes állíthatóság érdekében az ALPHA TITANIUM line hidraulikus nyomtávállítással is felszerelhető – a FloatRide légrugózással együtt pedig páratlan kényelmet biztosít.

Vegyszer-megtakarítás és az elsodródás minimalizálása

Azáltal, hogy a növényvédőszer-felhasználást akár 30%-kal, a vegyszerelsodródást pedig akár 80%-kal képes csökkenteni, a TWIN FORCE szórókeret a legjobb megtérülést mutató befektetések egyike mind pénzügyi, mind pedig környezetvédelmi szempontból.

A hagyományos DELTA FORCE egy sokoldalú szórókeret, amely minden igénynek megfelelően módosítható. A szélesség és a tagok hosszának számos kombinációja nagy rugalmasságot biztosít a gazdálkodó számára.

Az automatikus fúvókánkénti be- és kikapcsolási funkcióval az AutoNozzleControl nem csak akár 10%-os vegyszer-megtakarítást eredményez, hanem ultrapontos permetezést is biztosít minimális átfedéssel, ami minimálisra csökkenti a környezetterhelést.



Tartály
4200 / 5100



HARDI SprayCenter permetezésvezérlő
Minden funkció teljes mértékben
a kabinból vezérelhető



Hidraulikus nyomtávállítás
180-280 cm – menet közben állítható



Kivételes stabilitású szórókeretek
DELTA FORCE 24-39 m
TWIN FORCE 18-36 m
ALU 24-44 m



Kezelői biztonság és kényelem
Több mint 335° akadálytalan
panoráma kilátás



FloatRide légrugózás
Továbbfejlesztett felfüggesztés,
stabilitás és egyensúly

Kényelem és biztonság

A 4. kategóriájú szűrésre és nyomás alá helyezésre vonatkozó előírások

Automatikus tükörbehajtás

Több mint 335°-os akadálytalan panoráma kilátás

Teljesen állítható csillapított rugózású ülés és kormányoszlop

Beépített, klimatizált tárolóval ellátott utasülés

Az EvoCab kezelőfülkét a teljesítmény, a kezelői kényelem és a biztonság együttes szempontrendszer alapján terveztük

Ergonómia. Láthatóság. Optimalizálás

A HARDI a legmodernebb EvoCab fejlesztése során az ergonómiára helyezte a fő hangsúlyt. A tágas fülke minden funkcióját – a kényelmes üléstől a kezelőbarát SprayCenter vezérlőig – a maximális kezelői kényelem érdekében tervezték.

Az egyedülálló 3 oszlopos fülke kialakítás kiváló kilátást biztosít. A sötétített biztonsági üveg mindenütt, még a fülke hátsó részén is, több mint 335°-os, akadálytalan panoráma-áttekintést biztosít a kezelő számára a műveletekről, beleértve a szórókeretre kínált szabad rálátást is.

Biztonság és egészség

A tágas EvoCab a biztonság és a kényelem szempontjából egyaránt optimalizált. A szélsőséges időjárási körülményekhez is alkalmas, túlméretezett automata klímaberendezéssel felszerelt fülke kellemes, csendes és stresszmentes munkakörnyezetet biztosít.

A kezelő védelme érdekében az EvoCabot a 4. kategóriájú szűrési és nyomáscsökkentési előírásoknak megfelelően tervezték, így védelmet nyújt a por, az aeroszolok és a gőzök ellen.

Kényelmes kezelőülés

Annak érdekében, hogy még a kedvezőtlen körülmények között ledolgozott hosszú műszakok is elviselhetőek legyenek, az EvoCab fülke teljes körűen állítható rugós üléssel rendelkezik.

Az utasülés a kezelőtől balra helyezkedik el, alatta pedig egy beépített, léghűtéses ételmeztároló található.

A teljes ellenőrzés kézben tartása



Az ALPHA testre szabható funkciók egész sorát kínálja az optimális permetezési teljesítmény és pontosság érdekében

SprayCenter permetezésvezérlő

Az ALPHA TITANIUM line az egyik legsokoldalúbb, nagy teljesítményű önjáró permetező a piacon.

Minden permetezési és hidraulika funkció teljes mértékben az EvoCab-ból vezérelhető. Az elsődleges funkciók könnyen elérhető helyen, a jobb oldali ülésre szerelt SprayCenterben találhatók, míg a másodlagos kapcsolók közvetlenül a kezelő feje fölött vannak csoportosítva.

Intelligens permetezési teljesítmény

A SprayCenter a többfunkciós HARDI Grip joystickot egy ISOBUS HC 9700 12,1"-os érintőképernyős vezérlővel kombinálja. Az összes fontos információ egy képernyőn történő integrálásával – az osztott képernyős üzemmód lehetővé teszi a permetezés vagy más párhuzamos műveletek különböző aspektusainak egyidejű megtekintését – a kezelő számára mindenkor teljes áttekintést biztosít.

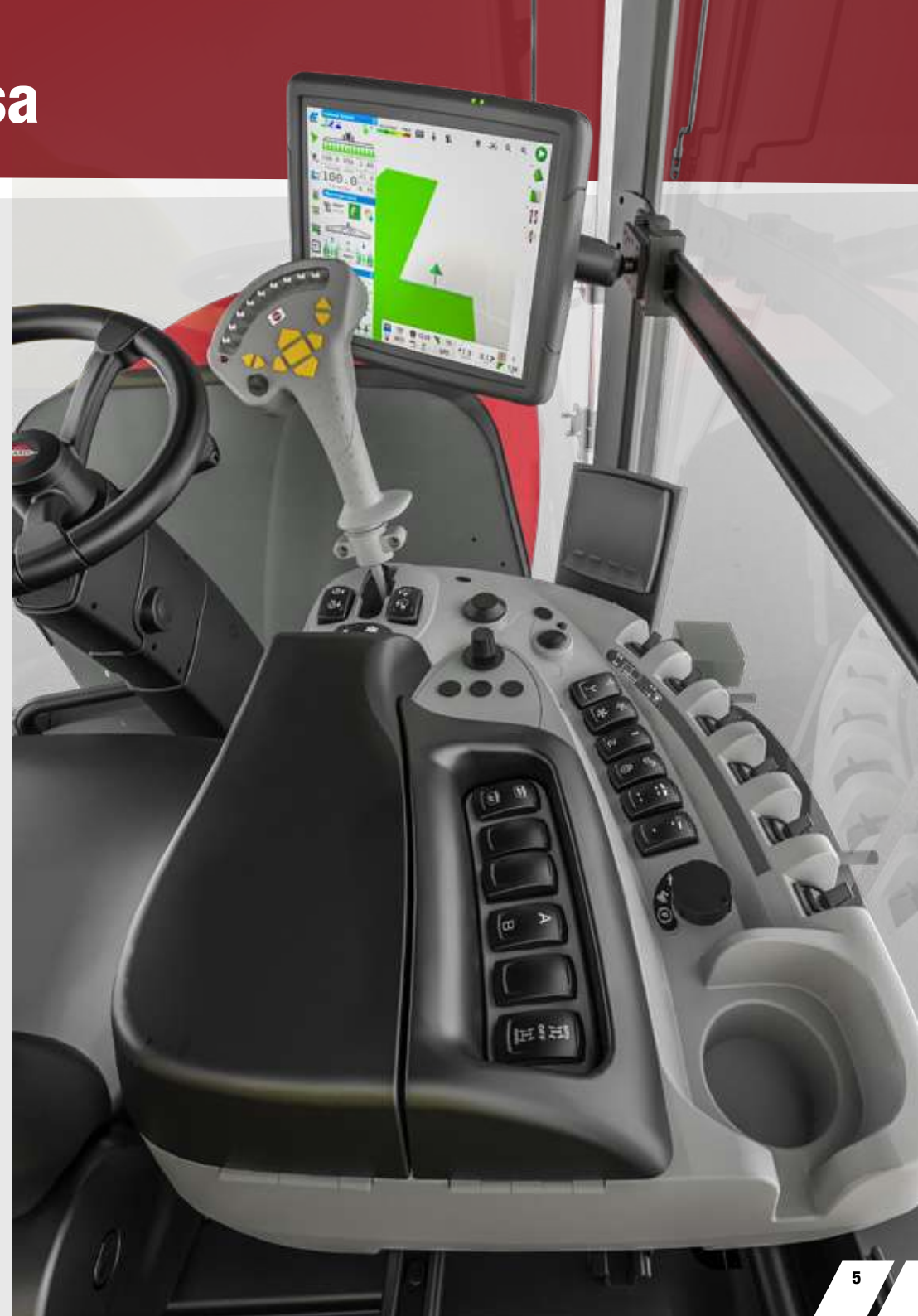



A felhasználói felület kiterjesztése bármely iOS vagy Android eszközre



HC 9700

Jellemző	HC 9700
Kijelzőméret	12.1" (30,7 cm) érintőképernyő
ISOBUS univerzális terminál	✓
Mini képernyők	3
Műszerpanel és beviteli billentyűzet	✓
USB-portok	✓
WiFi-adapter	✓
Horizon XTEND	✓
AutoSectionControl	✓
LED-soros sorvezetés	Képernyőn
Lefedettségi térkép	✓
Adatrögzítés	✓
Változtatható menny. kijuttatás	✓
Kijuttatási jelentés	✓
Keretmagasság-szabályozás	UT
Kameratartó	✓
ISOXML adatátvitel	✓ Be/ki

Teljes körű ISOBUS-vezérlés

Az ISOBUS és AEF tanúsítvánnyal rendelkező HC 9700 terminál minden fontos információt egyetlen képernyőn megjelenít, hogy teljes áttekintést adjon a permetezési munkáról. A 12,1"-os HD érintőképernyő lehetővé teszi a 2D és 3D, valamint az osztott képernyős megjelenítést.

Az ALPHA a következő tanúsítványokkal rendelkezik

- AEF ISOBUS
- ENTAM
- Agrirouter kapcsolatra kész

Könnyű adatátvitel

Az USB-portokkal és WiFi adapterrel felszerelt HC 9700 lehetővé teszi az egyszerű adatcserét, amelynek célja a jelentéskészítés és a nyilvántartás egyszerűsítése. Az adatok a legtöbb gazdaságirányítási szoftverbe átvihetők.

Dolgozzon telefonjáról vagy táblagépéről

Használja mobilkészülékét vagy táblagépét a kalibrálás, diagnosztika, tartályfeltöltés és számos más permetezési tevékenység elvégzéséhez. Az XTEND technológia WiFi segítségével kiterjeszti a felhasználói felületet bármely iOS vagy Android rendszerű eszközre.

Készen áll a táblatérképekre

A HC 9700 terminál lehetőséget kínál a táblatérképek ISOXML formátumban történő importálására/exportálására. Ezt követően az AutoSectionControl segítségével a térképnek megfelelően automatikusan lekapcsolhatja a szórkeret szakaszokat – a megfelelő adagot a megfelelő helyen, a megfelelő időben kijuttatva. A túlzott permetezés elkerülése csökkenti a költségeket és zöldíti a vállalkozást.

A HC 9700 előnyei:

- Nagyfokú kijuttatási pontosság
- Mérsékelt vegyszerfelhasználás
- Nincsenek felülkezelt területek

Intelligens alkalmazás

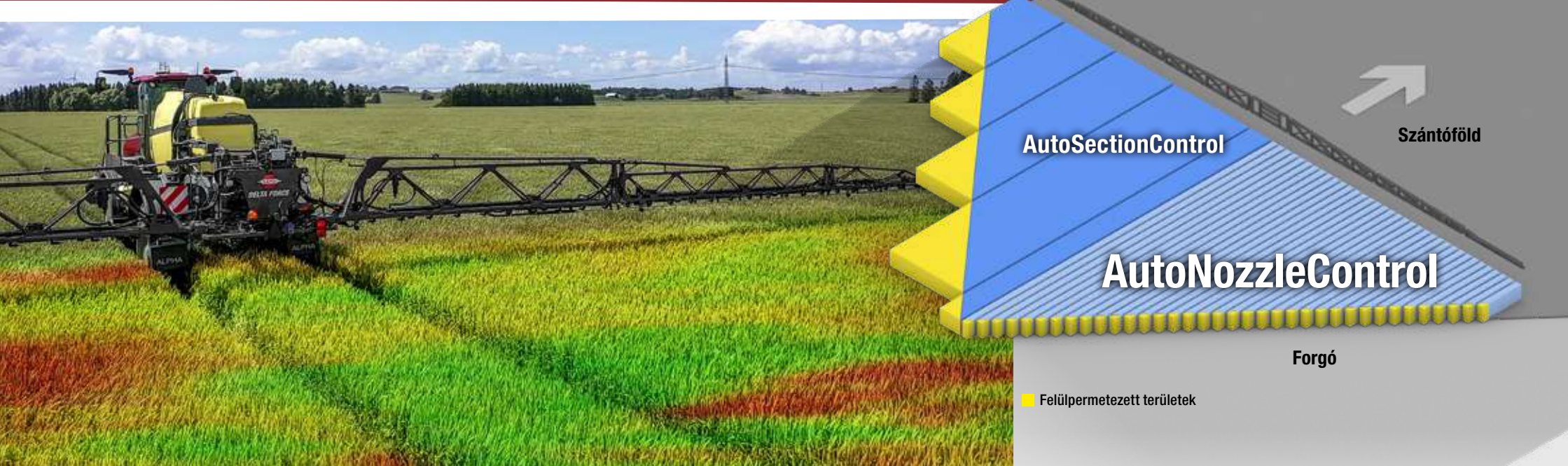

A vegyszerhasználat és a költségek minimalizálása

GPS-vezérelt AutoSectionControl

Az AutoSectionControl, amelyet GPS-vezérlésűként alkalmaznak a manuális irányítási rendszer kiegészítéseként, jelentősen csökkenti a vegyszerek túlzott felhasználását. Az AutoSectionControl automatikusan nyitja és zárja a permetező szakaszokat annak érdekében, hogy elkerülje a felesleges permetezést a végződő sávokon vagy más területeken. Ez nemcsak a gazdálkodó és gazdasága számára nyújt előnyöket, hanem környezetvédelmi szempontból is kiemelkedő eredményeket hoz.

Független fúvóka vezérlés – Maximális pontosság

Automatizált fúvókánkénti be- és kikapcsolási funkcióval az AutoNozzleControllal teljes mértékben szabályozhatja a permetezési munkát. Az AutoNozzleControl a PrimeFlow rendszerünk által kínált azonnali permetezésvezérléssel kombinálva rendkívül pontos permetezést és gyorsabb haladási sebességet biztosít minimális átfedéssel.

Az AutoNozzleControl lehetővé teszi bizonyos fúvókák kikapcsolását a fordulóban és az érzékeny területek melletti permetezéskor.

A rendszer automatikusan vezérli az egyes fúvókákat. Automatikus üzemmódban a permetezőgép 50 cm-es szakaszokkal dolgozik.

AutoNozzleControl előnyei:

- Akár 10%-os vegyszermegtakarítás
- Kerülje el a növénykárosodást
- A környezeti hatások minimalizálása.



Gazda fókusz



A HARDI membránszivattyú
(280-334 l/min)



Ciklonszűrő (nyomás 400 l/min)



EasyClean szűrő
(szívás 450 l/min)



Nagy kapacitás – Minden permetezési feladathoz

A folyadékrendszer – gyors és megbízható

Az ALPHA TITANIUM line folyadékrendszerének (DynamicFluid4) fejlett folyadékdinamikája és nyomásszabályozása gyors reakciót és pontos kijuttatást biztosít.

A nyomást, a folyadékáramlást, a szivattyú sebességét, a haladási sebességet, a szakaszokat és a kijuttatási mennyiséget fejlett számítások segítségével figyelik és dolgozzák fel. A DynamicFluid4 processzor másodpercenként 20-szor elemzi a permetezési adatokat, és lehetővé teszi a szórókeret előzetes mennyiségsszabályozását, amely hajszálpontos kijuttatást tesz lehetővé.

- A folyadékrendszer működtethető a kezelőfülkéből vagy a gép mellől, a talajszintről is.

A membránszivattyú

Az ALPHA TITANIUM line középpontjában a HARDI által oly jól ismert robusztus és könnyen karbantartható szivattyú áll. Ennek a szivattyúnak a feltalálása képezte az alapját a HARDI több mint 60 évvel ezelőtti alapításának. A HARDI volt az első, amely membránokat használt a folyadék csapágyaktól, a forgattyútengelytől és más létfontosságú szivattyúalkatrészeketől való elválasztására, lehetővé téve ezáltal a szivattyú száraz üzemét károsodás nélkül.

Nagyméretű szűrők

- A HARDI EasyClean szűrő egy nagy kapacitású szívószűrő.
- A HARDI CycloneFilter egy egyedülálló, öntisztuló nyomószűrő, amely nagy hatékonyságot biztosít az áramlás korlátozása nélkül.

Nagyobb tartályok – nagyobb termelékenység

Annak ellenére, hogy könnyű, az ALPHA TITANIUM line a piac legnagyobb tartályait kínálja (4200 és 5100 l). Az ALPHA TITANIUM line súlyeloszlásának optimalizálásával olyan permetezőgépet terveztünk, amely kiváló teljesítményű. A tartály újratöltéséhez szükséges kevesebb idő nagyobb termelékenységet jelent, anélkül, hogy a teljesítményben kompromisszumot kellene kötni, még nedves vagy egyéb kihívást jelentő szántóföldi körülmények között is.

Tény, hogy az ALPHA TITANIUM line egy önjáró permetezőgép minden permetezési feladathoz.

A MunkaZóna – Intuitív kezelés

A permetezőgép bal oldalán található MunkaZóna a kezelő számára biztonságos vezérlést biztosít a permetezőgép összes funkciója – a feltöltés, kevertetés, bekeverés és permetezés – felett.

A MunkaZóna felfelé nyíló védőburkolattal rendelkezik, így a kezelő számára minden időjárási körülmények között fedett helyet biztosít a munkavégzéshez.

- Kényelmes, nagy és biztonságos MunkaZóna
- Közvetlen hozzáférés a szűrőkhöz
- A motor fordulatszámának és a szivattyú távvezérlésének lehetősége
- Minden álló permetezési művelet a TurboFiller melletti FluidBox-ból végezhető, anélkül, hogy be kellene lépni a fülkébe
- A hidraulikusan működtetett emelőrendszerrel a TurboFillert, az integrált munkaasztalával együtt biztonságos és kényelmes munkapozícióba állíthatja

TurboFiller – Gyors és hatékony vegyszerbekeverés

A tartály alakja és az alján található speciális TurboDeflektor olyan erős ciklonhatást kelt, amely még a legnehezebben keverhető vegyületeket is maradék nélkül feloldja.

- Gyors feltöltés és áttöltés a főtartályba
- Nagy bekeverési kapacitás por és folyadékokhoz egyaránt
- 35 l űrtartalom rozsdamentes acél szintjelzővel
- Beépített munkaasztallal ellátott tartály kényelmes munkamagasságban
- Öblítőpisztoly a nagyobb kannák tisztításához és a porok lefecskenedéséhez
- Beépített öblítő rendszer – 2 öblítő fúvóka és 1 külső öblítőpisztoly

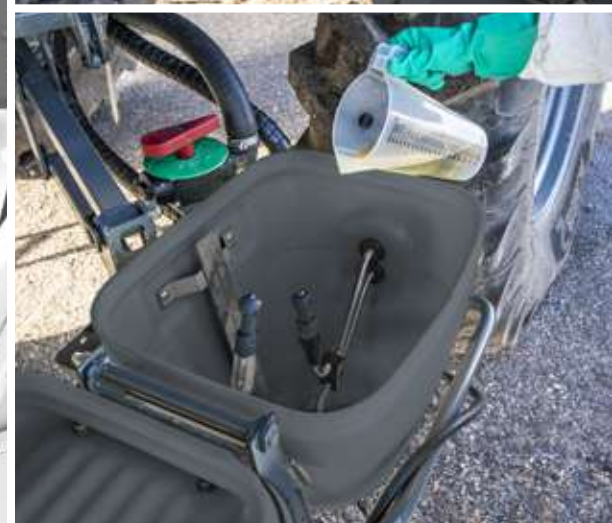

Automatizálás a könnyű kezelhetőségért



AutoFill – Gyors és pontos feltöltés

Állítsa be a mennyiséget, csatlakoztassa a tömlőt – a többit hagyja az AutoFillre, így a kezelő egyidejűleg más feladatokat is végezhet.

- Nincs túltöltés – az AutoFill a programozott mennyiségnél leáll
- Teletöltés vagy egy adott mennyiség betöltése
- Indítás/Leállítás vezérlés a FluidBoxban, a MunkaZónában
- A maximális töltési hatékonyság érdekében a kevertetés intenzitása automatikusan csökken

A kevertető fúvókák úgy vannak elhelyezve, hogy kiküszöböljék a tartályban lévő holttereket. A kialakítás rendkívül hatékonyak bizonyultak mind folyadékok, mind porok esetében

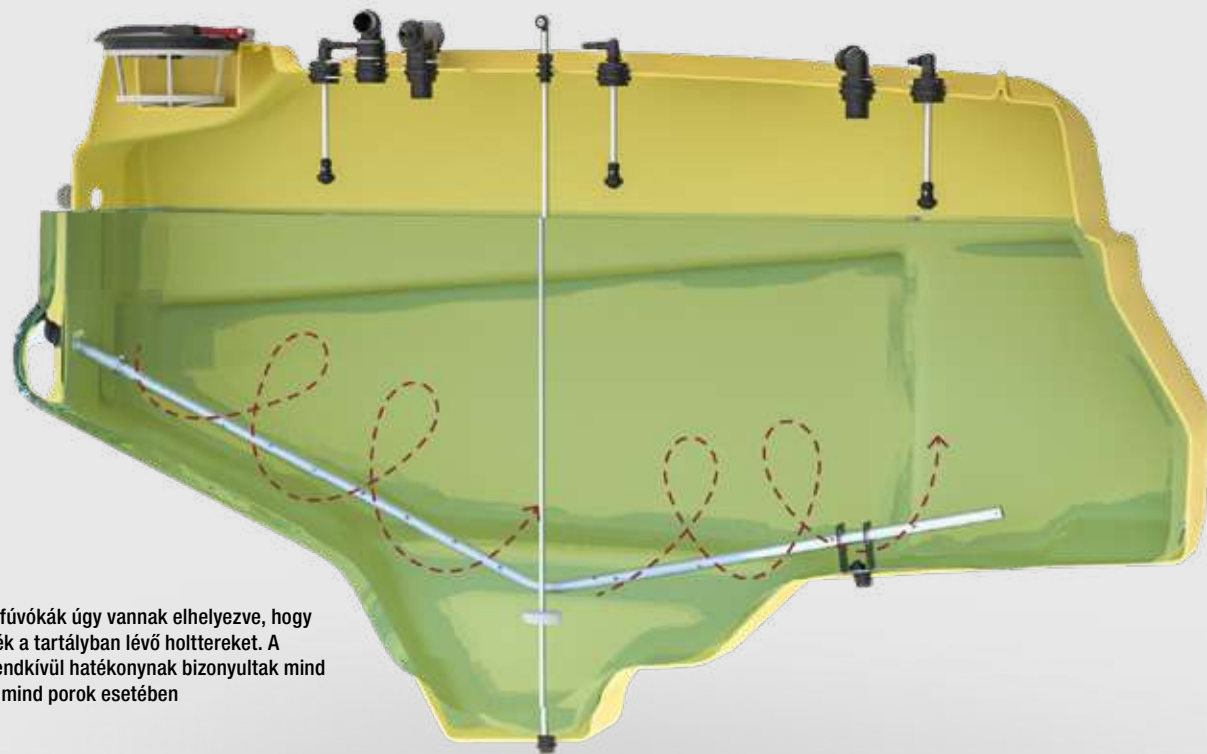

AutoAgitation – Tökéletes kevertetés

Teljesen automatikus kevertetés a minimális töltési idő érdekében.

- Egyenletes kevertetést biztosít a tartály kiürülése közben
- Maximális kevertetés, habosodás nélkül
- Minimális tartálymaradvány a permetezési munka befejezése után
- A terminálkijelzőn megjelenített automatikus tartálysztintjelzés
- A kézi beállítás a FluidBoxon keresztül érhető el

AutoWash – Egyszerű, pontos és biztonságos tisztítás

Kategóriájában a legjobbra csökkenti a maradványokat – mindössze 600 liter öblítővíz felhasználásával.

- A gép kabinjából működtethető
- Sem a kezelő, sem a gép kezelőfülkéje nem szennyeződik
- Elkerülhető a növényvédőszer keresztzennyezése
- Válasszon egyet a három öblítési program közül – a többi automatikus
- Szántóföldi mosás több öblítési művelettel
- Öt forgó öblítőfúvóka a fő tartályban az alapos mosás érdekében

Azonnali permetezés szabályozás



Mindig felkészült

Opcionálisan az ALPHA TITANIUM sorozat felszerelhető a PrimeFlow rendszerrel, egy üzemi nyomáson kerigető folyadékrendszerrel, amely gyors és pontos kijuttatást biztosít, megakadályozza a lerakódást és az eltömődést. A permetezés megkezdésekor a folyadék már eloszlott a teljes kereten, és a kívánt nyomáson kering a permetezővezetékekben. A permetezés leállításakor a folyadék készenléti nyomáson kering tovább.

Alacsony nyomású permetezéskor is a permetezővezetékek teljesen kiürülnek, így csak kis maradék marad bennük, ami azt jelenti, hogy kevesebb folyadékra van szükség a tisztításhoz.

PrimeFlow

- Elektromos motor minden fúvókatesten
- Nem marad kezeletlen terület a permetezés megkezdésekor
- Nem képződik vegyszerüledék a permetező rendszer vezetékeiben
- A szórókeret-vezetékek átöblítése a mosófolyadék kipermetézése nélkül
- Szekciók dinamikus beállítása 1-12 fúvókával
- HARDI PENTALET tartók öt fúvókához



AutoSelectDuo – nagyobb rugalmasság

Növelje a munka sebességét az automatikus fúvókacserével menet közben, a változó szántóföldi és időjárási viszonyoknak megfelelően – mindezt a kabinból működtetve.

- Két fúvókakészlet három kombinációja
- Alkalmazható pl. 8-15 km/h munkasebesség között a fúvóka típusától és nyomásától függően
- Változtassa meg a kijuttatási mennyiséget állandó sebességgel és nyomással
- Tartsa fenn az optimális cseppméretet
- Különösen hasznos a fordulóknál vagy más lassító zónákban
- 2x2 fúvóka a további „használatra kész” fúvókakészletekhez.

Páratlan rugalmasság



Rugalmas nyomtáv-állítás menetközben

Az ALPHA TITANIUM line páratlan rugalmasságot kínál a nyomtáv beállítása terén. A nyomtáv szélességének hidraulikus beállításával (a gumiabroncs méretétől függően) még soha nem volt ilyen egyszerű a különböző nyomtávok, kultúrák, szántóföldek vagy utak közötti váltás:

- 'S' változat: 180-280 cm
- 'M' változat: 220-320

Az ALPHA a minimális és a maximális értékek közötti akár 1 m-es különbséggel az egyik legjobban alkalmazkodó permetezőgép a piacon.

A menet közbeni hidraulikus nyomtávállítás a FloatRide rugózással rendelkező ALPHA változatban érhető el.

Szabad hasmagasság – fix 1,20 m vagy 1,65 m

Az ALPHA TITANIUM line az 1,20 m-es standard hasmagasságával az ALPHA TITANIUM vonal a legtöbb magas növénykultúrát elviszi, de opcionálisan még nagyobb, akár 1,65 m-es hasmagasság is elérhető (a gumiabroncsok méretétől függően).

- ALPHA a bal oldalon: Normál ALPHA 1,20 m-es hasmagassággal. Ez a gép opcionálisan csemegekukorica készlettel van felszerelve, amely megvédi a hűtőt és a motort a szalmától és a pollentől. Elülső szalmaelválasztó és levegőbemenet felülről.
- ALPHA a jobb oldalon: ALPHA 1,65 m-es hasmagassággal.

Továbbfejlesztett felfüggesztés – stabilitás és egyensúly

Egy ALPHA TITANIUM line a szabványos tekericsrugók helyett a továbbfejlesztett légrugós felfüggesztéssel (FloatRide) páratlan vezérlést kínál. A hármas légrugó rendszer, kettő elöl és egy nagyobb a hátsó tengelyen, garantálja a vezető kényelmét és a szórókeret stabilitását, valamint egyensúlyban tartja a gépet lejtőn.

Az alvásmagasság – és a szabad hasmagasság – a tartályban lévő permetlé szintjétől függetlenül állandó.

Az akár 18,5 cm-es egyedi kerékmozgást is lehetővé tevő FloatRide rugózási rendszerrel az ALPHA maximális kényelmet biztosít, még nagy munkasebesség esetén is.

A FloatRide az ALPHA TITANIUM line 5100 literes kivitelén alapfelszereltség, 4200 literes verzió pedig opcionális.

A szabad mozgás élménye



A standard 4-kerék-kormányzású szántóföldi üzemmód, az intelligens „út az úton” funkcióval bővíthető, amely lehetővé teszi, hogy a hátsó kerekek mindig 100%-ban a nyomban maradjanak



Első kerékkormányzás – közúti közlekedés esetén



Oldalazó kormányzás – kivételes körülmények esetén és manőverezésnél

Könnyű, fürgé és remekül manőverezhető

Az ALPHA TITANIUM line az első és hátsó tengelyek közötti hatékony súlyelosztással tervezték, az első tengelyre kissé nagyobb súlyt helyezve (59% az első tengelyen egy TWIN FORCE 30 m-es szórókeret esetében), hogy tökéletes egyensúlyt teremtsen a vezetőség és a minimális talajtömörítés között.

Precíz kormányzás

Az ALPHA TITANIUM line állandó összerékhajtással van szerelve. A kormányzási módok között szerepel a 2-kerék-, 4-kerék- és az oldalazás a nagyfokú manőverezhetőség érdekében, még lejtős terepen, nedves körülmények között vagy az érzékeny talajok védelme érdekében is. A kormányzási módok közötti átváltások könnyen kezelhetők a vezetőfülkéből. A hátsó kerekek átállítása automatikusan történik. A közúti közlekedéshez egy reteszelés aktiválódik. Mindezekon felül az ALPHA TITANIUM line nagyon kis fordulási sugárra tervezték, amely a 4200l esetében 4,62 m-re, az 5100l esetében pedig 5,56 m-re csökken.

A magasabb szintű ellenőrzés és biztonság érdekében a terepen az ALPHA felszerelhető az intelligens „path in path” funkcióval, amely lehetővé teszi, hogy a hátsó kerekek mindig kövessék az első kerekeket, akár kézzel, lábpedállal, akár automatikusan, ami különösen hasznos lejtőkön. Az alvázon lévő lejtésérzékelő folyamatosan méri a lejtést, hogy a kerekek dőlésszöge beállítható legyen. A lejtő irányának megváltozásakor, például fejtetőn, automatikusan megfordítja a kerekek dőlésszögét.

Az ALPHA TITANIUM line az opcionális AutoSteering funkciót is kínálja. A GPS-jelek használatával az AutoSteering rendszer irányítja a kormányzást, lehetővé téve a tökéletes művelő utakat.

Kerékkövető sárvédők a nagy hasmagasságú modelleken

Nyomkövető sárvédők a nagy hasmagasságú modelleken. A nagy hasmagasságú modellekhez kerékkövető sárvédőt kínálunk. A sárvédők kanyarodáskor követik a kerekeket, ezzel száraz és nedves körülmények között is tisztán tartják a fűvókákat. Ez az opció legább 2,25 m nyomtávot igényel.



GPS AutoSteering a tökéletes vonalvezetésért

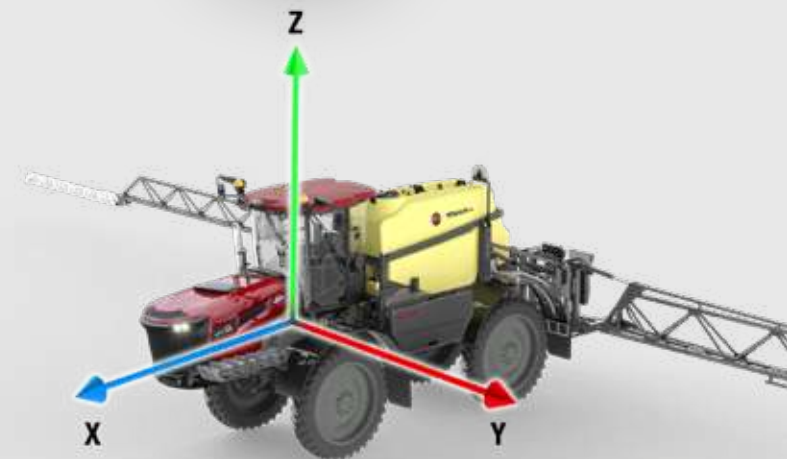

Nagyobb teljesítmény, kisebb üzemanyag-felhasználás

Az EcoDrive motor

Fejlett EcoDrive motorvezérlő rendszerünk nagyobb teljesítményt és rugalmasságot biztosít a nyomaték kezeléséhez, kevesebb zajjal. Emellett több mint 30%-kal csökkenti az üzemanyag-fogyasztást. Az EcoDrive alapfelszereltség az ALPHA TITANIUM line, és nagyszerű társa a Deutz 6-os motornak.

Hegyes-dombos körülmények

Az EcoDrive kényelmes szabályozással és állandóan alacsony motorfordulatszámmal egyenletes haladási sebességet tart fenn. Nagyon dombos körülmények között az opcionális nagy teljesítményű sebességváltó 25%-50%-kal nagyobb forgatónyomatékot biztosíthat a DiamondTrack vagy a SAPE segítségével.

A terepi körülményeknek megfelelően az ALPHA TITANIUM line a Standard sebességváltót, DifferentialLock funkciót, HillyTerrain funkciót vagy teljesen elektronikus kipörgésgátlót kínál.

Három menetmód

A kezelő az ALPHA TITANIUM line erőátvitelét a permetezés változó követelményeihez igazíthatja, háromféle vezetési mód – Comfort, Normal és Power – segítségével.

A motor műszaki adatai

- 6 hengeres Deutz 180 kW (245 LE) Tier 4 final – Stage V.
- 6 hengeres Deutz 217 LE / 160 kW (Tier 3a)
– az adott ország előírásaitól függően

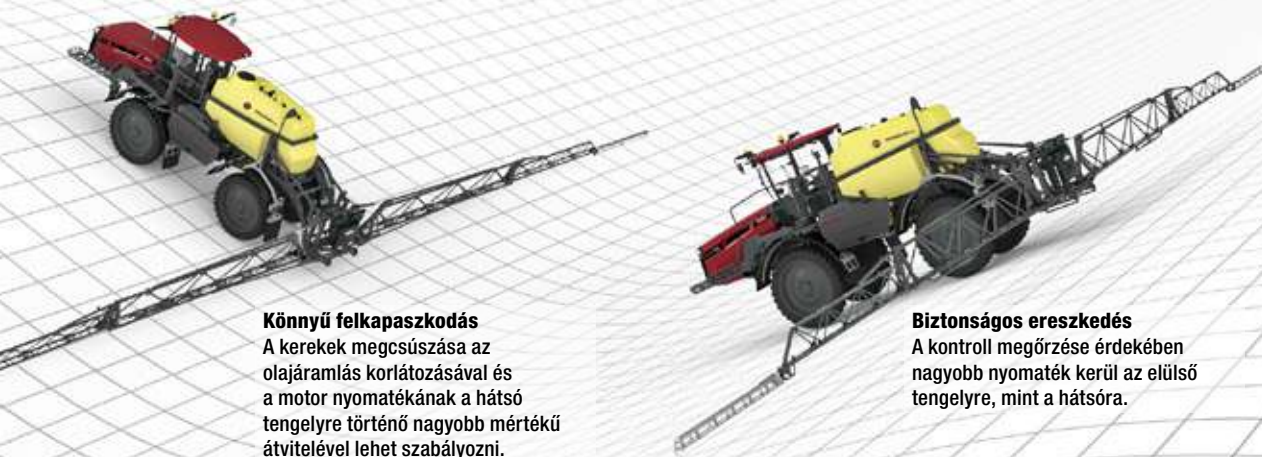

Könnyű felkapaszkodás

A kerekek megcsúszása az olajáramlás korlátozásával és a motor nyomatékának a hátsó tengelyre történő nagyobb mértékű átvitelével lehet szabályozni.

Biztonságos ereszkedés

A kontroll megőrzése érdekében nagyobb nyomaték kerül az elülső tengelyre, mint a hátsóra.



Stabilitás vízszintes talajon

Az olajáramlás az elülső és a hátsó kerekekhez kiegyenlített.

Kiemelkedő szórókeret stabilitás



AutoTerrain

Teljesen automatikus keretvezérlő rendszerek

Az ALPHA két szintű keretmagasság állító rendszert kínál: AutoTerrain-t vagy az ActiveSlant-et. A választott szinttől függően a rendszer képes szabályozni pl. a magasságot, a dőlést és a dőlésszöveget a kiváló stabilitás érdekében, és megkülönbözteti magát másoktól azzal, hogy a nem szándékos keretmozgásokat inkább megakadályozza, mint korrigálja. A szárnyakon elhelyezett ultrahangos érzékelők és a középen elhelyezett szenzorok segítségével figyelik és korrigálják a szórókeret mozgását.

A stabil szórókeret kisebb igénybevételt jelent mind a permetezőgépnél, mind a kezelő számára. A permetezőgép élettartama hosszabb lesz, a kezelő pedig kevésbé fárad el és kevésbé lesz stresszes, mivel nem kell folyamatosan figyelnie a keretet.

Az AutoTerrain rendszert szigorú szántóföldi körülmények között tesztelték, és kiváló teljesítményt mutatott alacsony magasságú permetezésnél, nagy, több mint 15 km/h-s haladási sebességgel. A táblavégi forduláskor a rendszer ellensúlyozza a szórókeret természetes ingamozgását, hogy a belső oldalra dőljenek. Az eredmény egy vízszintes keret az egész kanyarban. Az AutoTerrain kiküszöböli a szórókeret földhöz ütközésének kockázatát.

A szórókeret szabályzó rendszerek biztosítják a megfelelő távolságot a fűvőkák és a célfelület között, és ezáltal növelik a betegségek, bogarak és rovarok elleni védekezés érdekében alkalmazott növényvédő szerek hatékonyságát.



AutoTerrain

Nagyobb kihívást jelentő szántóföldi körülményekhez

- Szórókeret-magasság
- Hidraulikus keretdöntés
- A keretszárnyak független billentése és a NegativeTilt
- 5 ultrahangos érzékelő integrált dőlésérzékelőkkel
- Hőmérséklet-szabályozott proporcionális szelepek
- Opcionális extra minden kerethez



ActiveSlant

Kiseb kihívást jelentő szántóföldi körülményekhez

- Az ActiveSlant a szórókeret magasságát és dőlését szabályozza.
- Szórókeret-magasság
- Hidraulikus keretdöntés
- 2 ultrahangos érzékelő integrált dőlésérzékelőkkel
- Opcionális extra minden kerethez

Keretszárnyak független billentése

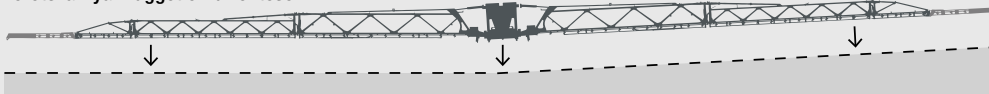

NegativeTilt

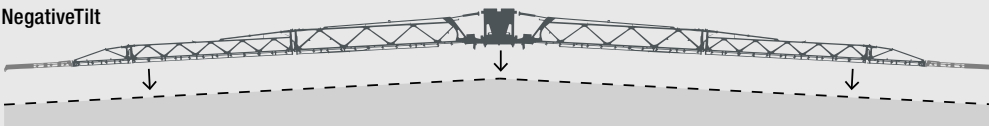

Szórókeret-magasság



Hidraulikus keretdöntés

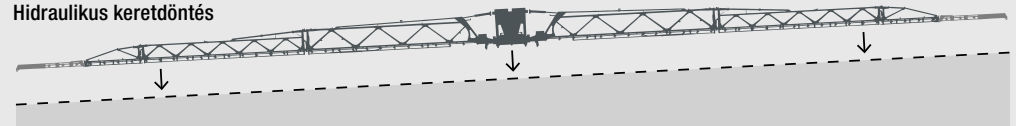

DELTA FORCE – Nagy szórókeret a nagy munkákhoz



Rugalmasság, termelékenység és teljesítmény

Széles a szántóföldön – kompakt az úton

A hagyományos DELTA FORCE egy nagy, 24-39 m hosszú szórókeret, amely egyedülálló háromdimenziós kialakítással és olyan jellemzőkkel rendelkezik, amelyek nagy sebességnél tökéletes keretvezérést tesznek lehetővé. A HARDI szórókeret nyitási rendszere lehetővé teszi a kezelő számára, hogy különböző szélességben permetezzen – az utolsó szakasz lehajtásával vagy anélkül. Szélessége ellenére a DELTA FORCE kompakt a szállítás és a tárolás során, mindössze 2,55 m széles.

A jelenleg elérhető legjobb szórókeret-stabilitás

A szórókeret egyszerű, de hatékony inga felfüggesztése szabályozza a keret mozgását. A szórókeret alacsony súlypontjával együtt a felfüggesztés tökéletes egyensúlyt biztosít sík és dombos terepen egyaránt – és gyors táblavégi fordulást tesz lehetővé. A DELTA

FORCE szórókeret mindössze két beállítandó paraméterrel (középső rugók és csillapítás) könnyen testre szabható és karbantartható.

A DELTA FORCE szórókeret alapfelszereltségben rendelkezik hidraulikus AntiYaw kilengéscsillapító rendszerrel, ami a központi keretszakasz és a keretszárnyak között fejti ki hatását.

Kisebb mértékű elsodródás

A DELTA FORCE extra szórófejekkel is felszerelhető, így a standard 50 cm-es fúvókátávolság mellett 25 cm-es fúvókátávolság is elérhető. Így a gazdálkodó kisebb fúvókákat használhat finomabb szórással a lefedettség optimalizálása érdekében. Az elsodródás csökkentése érdekében alacsonyabb keretmagassággal is dolgozhat. Az egyetlen követelmény egy jó keretszintező rendszer – és a HARDI AutoTerrain rendszerrel felszerelt DELTA FORCE a legjobb a piacon.

DELTA FORCE jellemzők

- A jövőbeli mezőgazdasági követelmények figyelembevételével tervezték
- Nagy szakítószilárdságú acél és halszállás hegesztés
- A keretszegmensek mechanikus rögzítése
- SoftOpen/SoftClose rendszer a csillapítással ellátott munkahengereknek köszönhetően
- 25 vagy 50 cm-es fúvókátávolság
- Védett fúvókák az alacsonyabb keretmagasság és a jobb elsodródásszabályozás érdekében
- Kiváló szórókeret-stabilitás az AutoTerrain és NegativeTilt rendszereknek köszönhetően
- Precíz kijuttatás a hidraulikus AntiYaw csillapítással



További információért látogasson el a következő weboldalra:
alpha.hardi.com

A HARDI DELTA FORCE a következő kivitelű változatokban áll rendelkezésre:

3-tagú:

- 39/27/15 m,
- 36/27/15 m,
- 36/24/13 m,
- 33/25/15 m,
- 32/25/15 m,
- 30/21/12 m,
- 28/21/12 m,
- 27/21/12 m

2-tagú:

- 30/15 m,
- 28/14 m,
- 27/14 m,
- 24/12 m



24-39 m



AutoTerrain



NegativeTilt



AntiYaw



Egy stop-and-lock rendszer minimalizálja a keretszelvények közötti hézagot, amelyek a SoftOpen/SoftClose rendszerrel simán össze- és kihajthatók.



A páratlan AutoTerrain rendszer fejlett ultrahangos érzékelőkkel biztosítja a szórókeret állandó magasságát. Működik Soil Mode™, Crop Mode™ vagy Hybrid Mode™ üzemmódban.

TWIN FORCE – Egy szórókeret a legjobb kapacitásért



Takarítson meg időt, pénzt és csökkentse a környezetterhelést

A TWIN FORCE szórókeret a világ legjobb levegő rásegítéses rendszerét alkalmazza. A TWIN FORCE egy állítható légfüggőnyt használ a permet bevonására és irányítására, és ezzel a TWIN FORCE elképesztő mértékben, 80%-kal képes csökkenteni az elsodródást. Az eredmény az, hogy a növényvédő szerek szinte egyáltalán nem vesznek el, és a szomszédos területek sem szennyeződnek.

A levegőrásegítéssel történő permetezés a hagyományos kijuttatáshoz képest jobb permetlé behatolást és jobb lefedettséget is garantál. Mindez a gazdálkodó számára legalább 50%-os megtakarítást jelent a víz felhasználásban és akár 30%-os megtakarítást a növényvédő szereken.

A TWIN FORCE-al gyorsabban elvégzi a munkát. A hatékony elsodródásszabályozás több permetezési napot jelent – mivel a permetezés szelesebb körülmények között is elvégezhető – valamint nagyobb kijuttatási sebességet és kevesebb állásidőt. Az eredmény a permetezőgép nagyobb termelékenységéé. Valójában a TWIN FORCE akár 100%-kal növeli a permetezési kapacitást.

TWIN FORCE jellemzők

- A permetezési teljesítmény legalább 100%-os növekedését eredményezheti
- Akár 80%-kal csökkenti az elsodródást
- Akár 30%-ot takaríthat meg a növényvédő szereken
- Takarítson meg legalább 50%-kal kevesebb vizet
- Javítja a permetszer penetrációját és fedettségét
- A permetezés gazdaságosabb
- Nagyobb munkasebesség érhető el
- A munkák időzíthetősége optimális
- Több mint 30 éves tapasztalat

A kék szín mutatja a gyomnövény kiterjedését

HARDI ISO F 110
150 l/ha

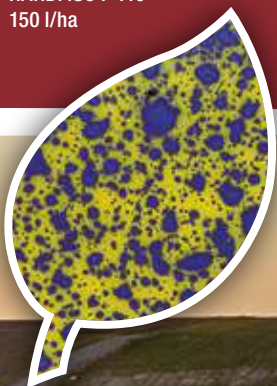

HARDI ISO LD 110
150 l/ha

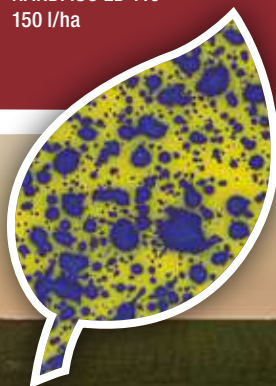

HARDI INJET
150 l/ha

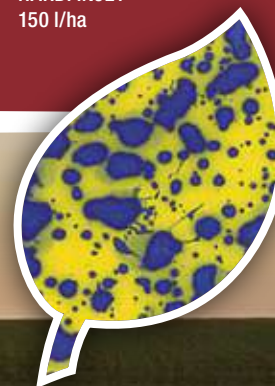

HARDI TWIN
75 l/ha

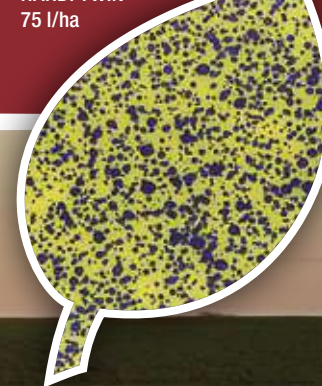

További információért látogasson el a következő weboldalra:
twin.hardi.com

A HARDI TWIN FORCE a következő 2 tagos kivitelekben kapható:

ALPHA 4200:

18/12 m, 28/14 m,
20/12 m, 30/15 m,
21/12 m, 32/17 m,
24/12 m, 33/17 m,
27/14 m, 36/18 m

ALPHA 5100:

18/12 m, 30/15 m,
24/12 m, 32/17 m,
27/14 m, 33/17 m,
28/14 m, 36/18 m



18-36 m



AutoTerrain



NegativeTilt



AntiYaw



A TWIN FORCE szórókeret a világ legjobb permetszabályozási rendszerét alkalmazza. Nagyteljesítményű ventilátorok látják el levegővel külön a bal és külön a jobb szórókeretszárnyat.



A TWIN koncepció



8 m/sec
LÉGRÁSEGÍTÉSSEL

Hagyományos
permetezés

TWIN tech-
nológia

A TWIN FORCE
rendszert
megkülönböztető és
fontos jellemzője,
hogy levegő és
a permet iránya
egyidejűleg állítható.

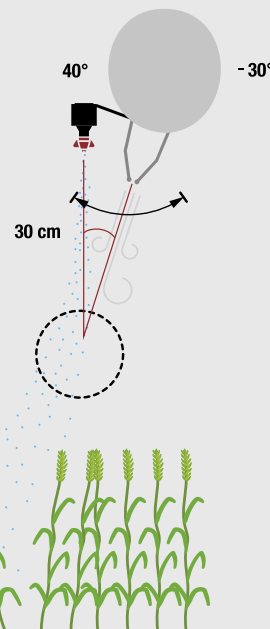

További lehetőségek a permetezés szabályozására

A TWIN FORCE több lehetőséget biztosít a kezelőnek a permetezés vezérlésére, mint más légárammal rendelkező permetezőgépek. A légfüggöny sebességének és szögének beállításával, a levegő nélküli használatnál a teljes légáram igénybevételéig fokozatmentesen szabályozható, ez valójában két permetezőt eredményez egyben (innen a név – TWIN), a kezelő minden cseppet, mérettől függetlenül, a célpontra irányíthat.

Két nagy teljesítményű ventilátor biztosítja a levegőellátást a bal és a jobb oldali kereten. Mindkét ventilátor fokozatmentesen állítható, az elérhető maximális teljesítmény 2000 m³/h méterenként és 35 m/sec maximális légsebesség.



A TWIN FORCE a piac legjobb megtérülését mutató befektetések egyike mind pénzügyi, mind pedig környezetvédelmi szempontból.

Kiemelkedő kapacitás

Az időjárás vezérli a gazdálkodók szinte minden tevékenységét, és ez alól a permetezés sem kivétel. Különösen a szél kényszerítheti a gazdálkodót arra, hogy az elsodródás miatt megszakítsa vagy elhalassza a permetezést. A hatékony elsodródás-szabályozással ez gyakorlatilag a múlté.

A levegővel történő permetezés nem csak a kis cseppek elsodródását akadályozza meg azáltal, hogy lefelé fújja őket. A növényt is megnyitja a behatolásuk előtt. A légfüggöny szétválasztja a növényt, hogy a permetnek minden felületet kitegyen, és a cseppeket a levegő által keltett extra lendület a növényre juttatja.

Ennek eredményeként a TWIN FORCE javítja a permetszer behatolását, eloszlását és lefedettségét a hagyományos permetezőgépekhez képest, még sűrű növényzet esetén is.

Bizonyított és tesztelt

A TWIN FORCE kiemelkedő teljesítményét számos esettanulmány igazolja a világ minden tájáról, valamint helyszíni kísérletek és tanulmányok is.

A Flakkebjerg Kutatóközpont/Aarhus Egyetem (Dánia) egyik független tudományos tanulmányának jelentése kimutatta, hogy a 24 m-es szórókerettel rendelkező HARDI TWIN FORCE permetezőgép

permetezési minőségét nem befolyásolta a 8-12 km/h sebességű erős szél sem.

A kutatók arra a következtetésre jutottak, hogy a TWIN egyenletesebb lefedettséget és lényegesen kisebb elsodródást eredményez, mint a hagyományos alkalmazások, különösen szeles körülmények között. A tanulmány megerősítette, hogy a TWIN akár 80%-kal is csökkentheti a permetlé elsodródást, ami a vegyszerek használatának akár 30%-os csökkenését jelenti.

Az ALU szórókeret – Szélesség súly nélkül

Könnyű, széles és erős

Az alumínium szórókeret a kisebb súlya miatt vonzó választás. A kisebb súly csökkenti a szórókeret és a permetezőgép kopását. A speciálisan kifejlesztett, belső bordákkal ellátott csőprofilok kivételesen erőssé és tartóssá teszik. A nem festett alumínium anyag korrózióálló.

A kis súly teszi lehetővé, hogy a nagyobb hatékonyság érdekében széles kereteket építhessünk.

Az alumínium szórókeret 24 m és 44 m között kapható.

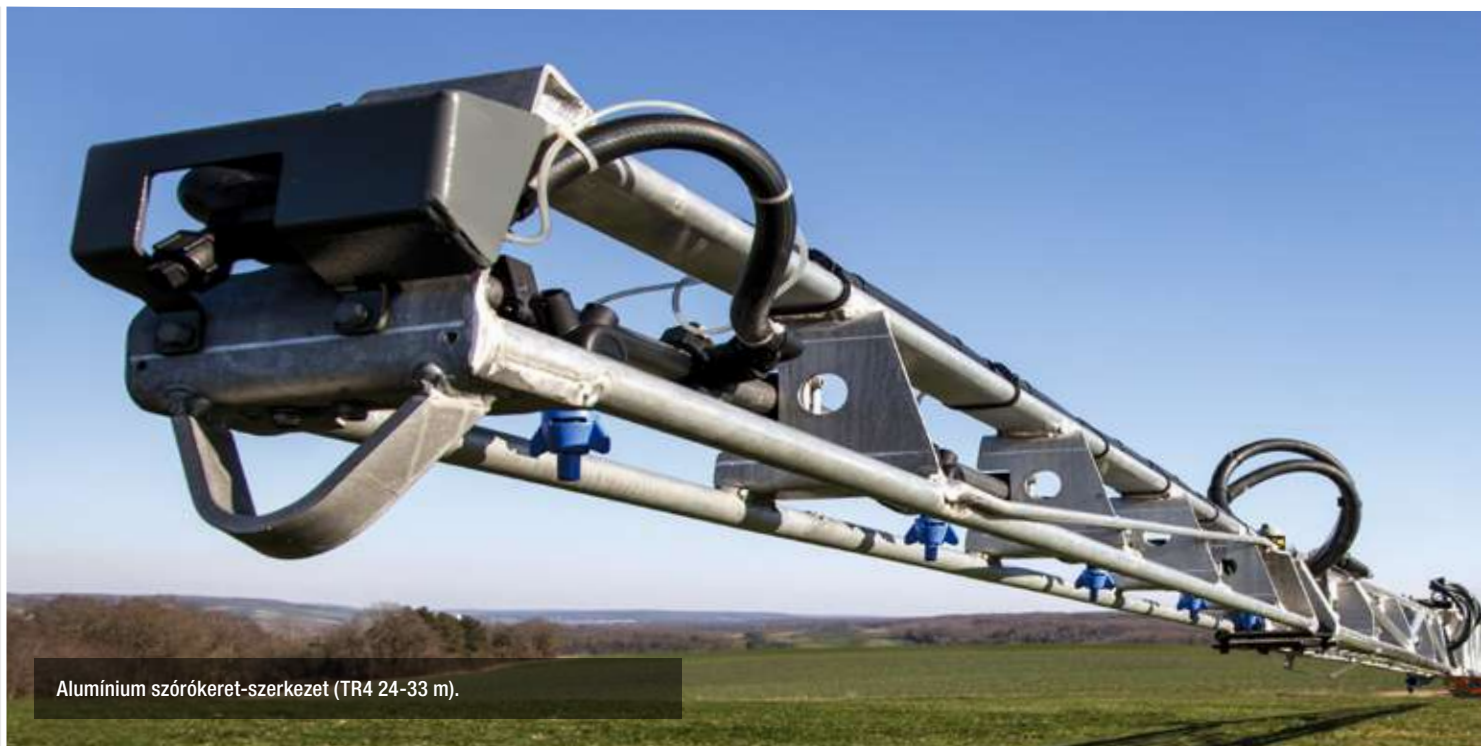

Alumínium szórókeret-szerkezet (TR4 24-33 m).



Alumínium szórókeret-szerkezet (RHA 36-40 m és RA 42-44 m).



Opcióként szórókeretvilágítás is rendelhető.

Az ALU keretek 2-tagos osztásban kaphatók:

TR4:	RHA:	RA:
24/15 m	30/16 m	36/18 m
27/15 m	32/18 m	40/20 m
28/15 m	33/18 m	42/21 m
		44/22 m



24-44 m



ActiveSlant
33 m-ig



AutoTerrain
36 m-től



AntiYaw

Műszaki adatok

ALPHA TITANIUM line	42	51
Tartályok		
Fő tartály, 4200 l névleges (teljes 4500 l)	✓	✗
Fő tartály, 5100 l névleges (teljes 5400 l)	✗	✓
Öblítőtartály 600 l	✓	✓
Tisztavizes tartály: 15 l	✓	✓
TurboFiller 35 l	✓	✓
Alváz		
Spirálrugós felfüggesztés	✓	✗
FloatRide felfüggesztés	+	✓
Ponyvapajzs a váz alatt	✓	✓
ParaLift emelőrendszer	✓	✓
Hidraulikus mozgatású gyaloghíd a szállítási szélesség minimalizálása érdekében	✓	✓
10 db LED lámpa található a fülkén, a középső részen és a MunkaZónában	+	+
Szivattyúk		
Szivattyú 464/10: 280 l/perc	✓	✓
Szivattyú 464/12: 334 l/perc	+	+
Feltöltési teljesítmény (víz), 490 l/perc	✓	✓
TurboFiller feltöltőtelteljesítmény, 120 l/perc	✓	✓
Szórókeret		
TWIN FORCE 18-36 m	(✓)	(✓)
DELTA FORCE 24-39 m	(✓)	(✓)
ALU 24-44 m	(✓)	(✓)
Folyadékrendszer		
EFC	✓	✓
DynamicFluid4	✓	✓
AutoSelectDuo	+	+
PrimeFlow (nem ALU keret esetén)	+	+
Szelepek		
SmartValve elosztószelepek	✓	✓
FastFiller gyorsfelszívó	✓	✓
AutoFill, AutoWash, AutoAgitation	+	+
Szűrők		
EasyClean szűrő	✓	✓

ALPHA TITANIUM line	42	51
Öntisztító / Cyclone szűrő	✓	✓
Elektronika		
HC 9700	(✓)	(✓)
Nyomásérzékelő a szórókereten	✓	✓
AGM antenna az AutoSectionControl és a kézi kormányzáshoz	(✓)	(✓)
AGS antenna az AutoSectionControl és AutoSteering rendszerekhez	+	+
Trimble kész ISOBUS FMX/GFX az ASC és az automatikus pilóta számára	+	+
AutoTerrain / ActiveSlant	+	+
Kamera (1-4)	+	+
Motor és hajtáslánc		
6 hengeres Deutz 160 kW (217 LE) Tier 3a, nem az EU számára	+	✗
6 hengeres Deutz 180 kW (245 LE) Tier 4 final – Stage V.	✓	✓
EcoDrive hidrosztatikus 4-kerék sebességváltó 40 km/h	✓	✓
EcoDrive hidrosztatikus 4-kerék sebességváltó 50 km/h	+	+
Üzemanyagtartály 400 l	✓	✓
4-kerékkormányzás	✓	✓
Mechanikus nyomtávállítás, 40 cm-es állítási tartomány	✓	✓
Hidraulikus nyomtávállítás (HTA) – elektronikus vezérlés 'S' változat: 180–280 cm (csak FloatRide-dal)	+	+
'M' változat: 220–320 cm (csak FloatRide-dal)		
Sárvédők	✓	✓
Méreték és súly		
Fordulási sugár 200 cm-es nyomtávval (vázközép), cm	491	556
Tömeg (alapgép, üresen)*, kg	11.220	11.950
(A) Teljes hossz*, m	9.5	10.23
(B) Teljes magasság*, cm	390	395
(C) Szélesség ALU szórókerettel (24-44 m), m	2.55	2.55
(C) Szélesség DELTA FORCE szórókerettel (24-39 m), m	2.55	2.55
(C) Szélesség TWIN FORCE szórókerettel (18-30 m), m	3.00	3.00
(C) Szélesség TWIN FORCE 3.1 szórókerettel (32-36 m)	3.45	3.45
(D) Nyomtáv manuálisan állítható híddal** (380/90 R46), cm	182-329	182-329
(D) Nyomtáv szélesség HTA tengely** (380/90 R46) S változat 180-280 cm M változat 220-320 cm	180-320	180-320
(E) Tengelytáv, cm	370	430
(F) Távolság (380/90 R46), cm	120/165	125/165

* A méret- és tömegadatok az ALPHA evo 36 m-es TWIN FORCE szórókerettel, 380/90 R46 méretű gumibroncsokkal és 120 cm-es hasmagassággal rendelkező változatára vonatkoznak

** A minimális nyomtáv szélesebb gumibroncsok esetében nagyobb (hidtípustól függően)

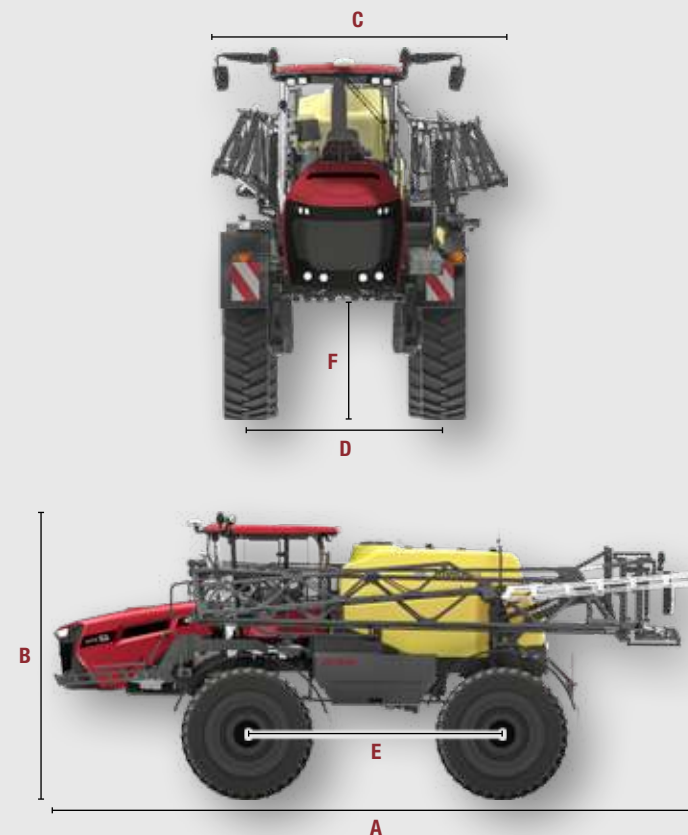

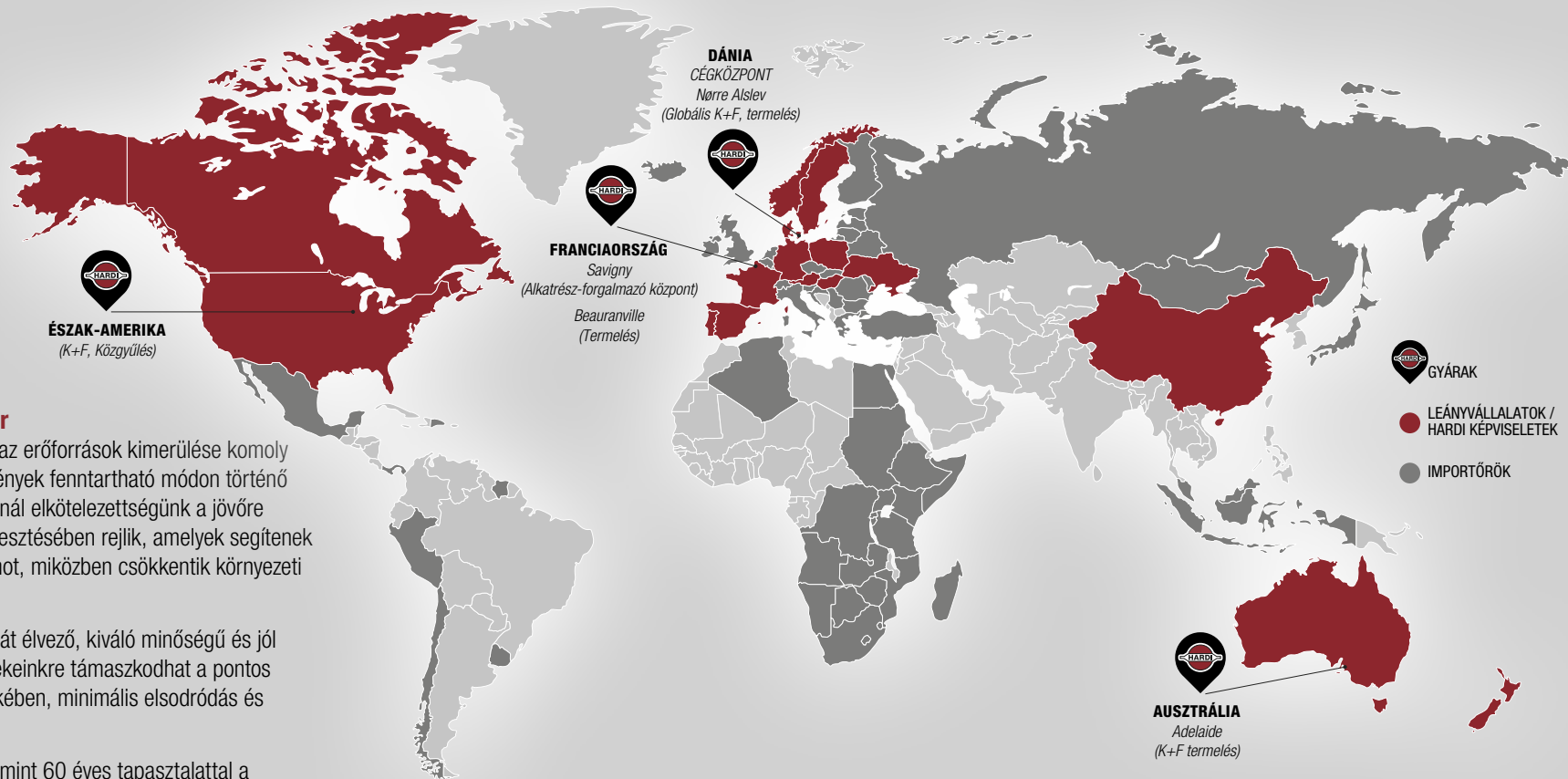

HARDI – Your Crop Care Partner

Az éghajlatváltozás felgyorsulása és az erőforrások kimerülése komoly kihívást jelent a jövőbeli élelmiszerigények fenntartható módon történő kielégítése szempontjából. A HARDI-nál elkötelezettségünk a jövőre nézve is megfelelő megoldások kifejlesztésében rejlik, amelyek segítenek ügyfeleinknek maximalizálni a hozamot, miközben csökkentik környezeti hatásait.

A HARDI világszerte a gazdák bizalmát élvező, kiváló minőségű és jól megtervezett gépekről ismert. Termékeinkre támaszkodhat a pontos adagolás és a célzott kijuttatás érdekében, minimális elsodródás és pazarlás mellett.

A HARDI INTERNATIONAL A/S több mint 60 éves tapasztalattal a háta mögött továbbra is a növényvédő szerek alkalmazásának globális irányadója. A dániai székhelyű vállalat leányvállalatok, ügynökök és importőrök hálózatán keresztül több mint 100 országban van jelen.

Csatlakozzon hozzánk a fenntartható mezőgazdaság gyakorlásához, miközben azon dolgozunk, hogy az Ön és a környezet számára egyaránt előnyös eredményeket érjünk el.

A HARDI csoport az Exel Industries S.A. mezőgazdasági permeterzési szegmensének egyik részlege.

A HARDI fenntartja a jogot a specifikációk előzetes értesítés nélküli megváltoztatására. Az ábrák tartalmazhatnak opcionális extrákat és tartozékokat. A HARDI® és a HARDI logó az Exel Industries S.A. bejegyzett védjegye.

f i in #HARDIsprayers



HARDI INTERNATIONAL A/S

Herthadalvej 10 · 4840 Nørre Alslev · Dánia · Tel: +45 54 46 48 00
E-mail: info@hardi.com · www.hardi.com

További információk kötelezettségvállalásainkról, termékeinkről, megoldásainkról és kereskedőinkről

hardi.com